

### Vänligan notera

att Dinesen har skiftat till nye oljar den 1 januari 2014. Vänligen kontakta oss direkt för vägledning i förhållande till tidigare erbjudna produkter.

Dinesen  
Klovtoftvej 2, Jels  
6630 Rødding  
Danmark

+45 7455 2140  
info@dinesen.com  
[dinesen.com](http://dinesen.com)

Vägledning

## Efter läggning

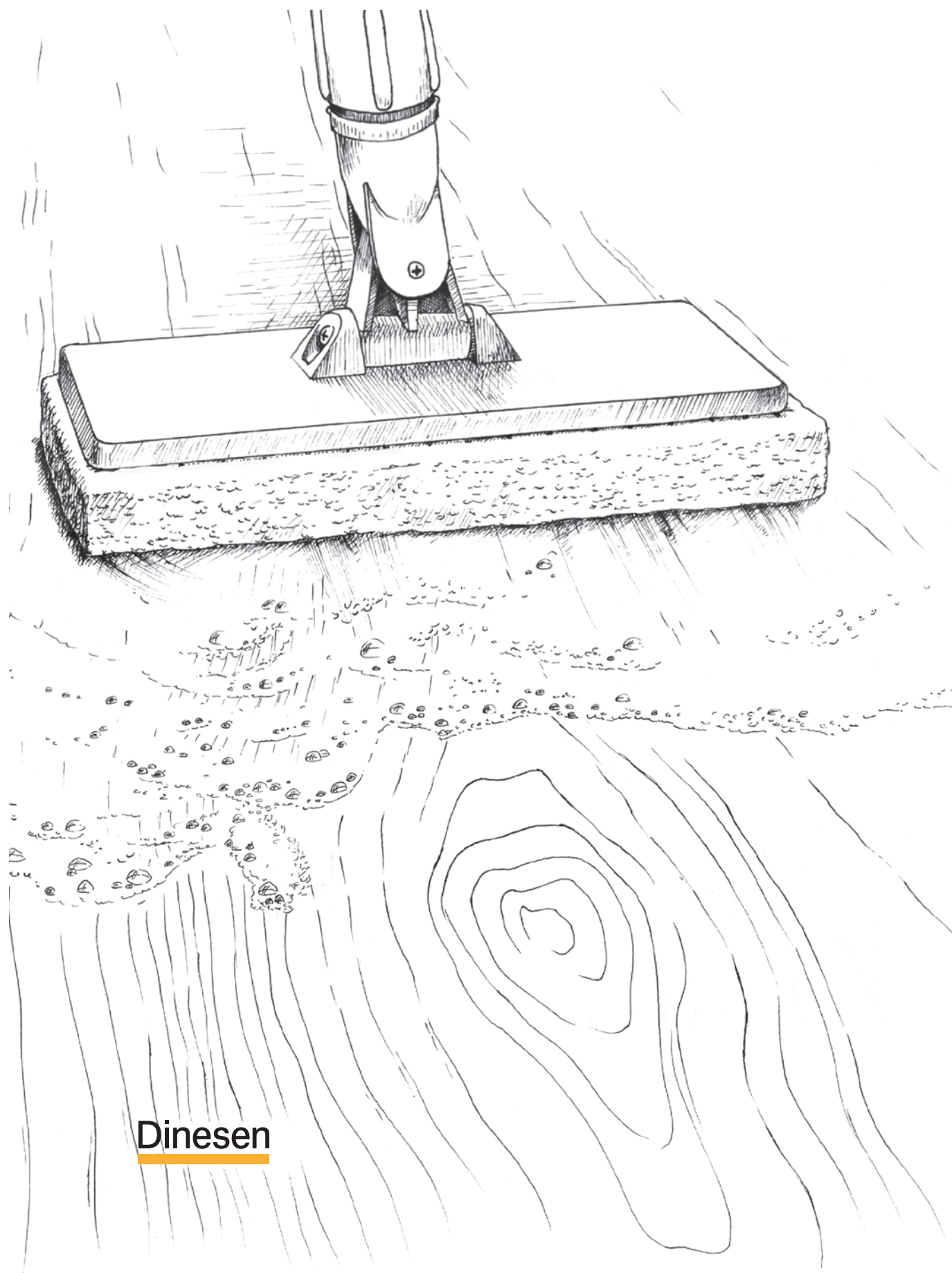

**Dinesen**



Ett Dinesen golv är en unik del av naturen. Det är ett levande material som ska behandlas med omsorg. Våra vägledningar förklarar i detalj hur man får det bästa resultatet så golvet kan hålla i generationer.

Har du behov för ytterligare råd eller vägledning om Dinesen golv, är du välkommen att kontakta oss.

För beställning och köp av vårdprodukter hänvisas till [webshop.dinesen.com](http://webshop.dinesen.com)



# Innehåll

<b>1</b>	<b>Val av ytbehandling till Dinesen golv</b>	<b>7</b>
1.1	Dinesen Lut och Golvsåpa   Douglas, Furu	7
1.2	Dinesen Lut och Olja   Douglas, Furu	7
1.3	Dinesen Olja   Douglas, Furu, Ek	8
1.4	Lack   Douglas, Furu, Ek	8
1.5	Kompatibilitetstabeller	9
1.6	Terrassplankor	10
<b>2</b>	<b>Viktig information före behandling</b>	<b>11</b>
2.1	Byggnad	11
2.2	Golv	11
2.3	Utrustning och verktyg	11
2.4	Skötsel	12
<b>3</b>	<b>Slipning</b>	<b>15</b>
<b>4</b>	<b>Grundbehandling</b>	<b>17</b>
4.1	Dinesen Lut och Golvsåpa   Douglas, Furu	17
4.2	Dinesen Lut och Olja   Douglas, Furu	19
4.3	Dinesen Olja   Douglas, Furu, Ek	22
4.4	Lack   Douglas, Furu, Ek	24
<b>5</b>	<b>Rengöring och skötsel</b>	<b>26</b>
5.1	Rengöring och skötsel av ett såpbehandlat Dinesen golv	26
5.2	Rengöring och skötsel av ett oljebehandlat Dinesen golv	27
5.3	Rengöring och skötsel av ett lackerat Dinesen golv	30
5.4	Användning av golvtvättmaskiner	32
<b>6</b>	<b>Fallgropar</b>	<b>33</b>
6.1	Lutbehandling	33
6.2	Oljebehandling	33
6.3	Diverse	33

7	FAQ	34
8	Allmänt	35
8.1	Dinesen vägledning	35
8.2	Litteratur	35

## 1 Val av ytbehandling till Dinesen golv

Dinesen golvplankor levereras alltid obehandlade och ska efter läggning slipas och grundbehandlas. Det ger möjlighet att välja den behandling som passar dina förväntningar till golvet. Det är viktigt att noga överväga för- och nackdelar med de olika ytbehandlingarna.

Grundbehandlingen skyddar golvet mot fett, smuts och slitage och bildar samtidigt en hinna så att slitage direkt på träet minimeras. Både slipning och behandling ska utföras noggrant för att det önskade resultatet ska nås. Vi rekommenderar därför att arbetet utförs av en ansedd och erfaren golvslipare. Till ytbehandling och skötsel bör endast produkter från Dinesen användas eller av Dinesen godkända produkter, eftersom alternativa produkter kan orsaka olyckliga följdskador.

### 1.1 Dinesen Lut och Golvsåpa | Douglas, Furu

#### Fördelar

Lutbehandling av barrträgolvet är en traditionell skandinavisk behandling som stoppar den naturliga patineringen och medför att träet förblir ljust. Efter lutbehandling ska golvet grundbehandlas med Dinesen Golvsåpa. Såpan bildar en skyddande såphinna som där byggs vidare på i efterföljande underhåll och rengöring av golvet. Varje gång golvet tvättas med Dinesen Golvsåpa förnyas såphinnan, vilket ger regelbunden skötsel av golvet. Det är lätt att tvätta golvet med Dinesen tvättset, och de flesta fläckar kan tas bort på detta sätt. Undantag är fläckar från ammoniak och järn, vilket vanligtvis kräver slipning och återbehandling av golvet. Eventuella tryckmärken har lätt för att resa sig vid golvtvätt. Färgtonen kan lätt justeras genom att växla mellan Dinesen Golvsåpa i färgerna vit och natur. Ett välvårdat barrträgolvet kan hålla sig väl under många år.

#### Nackdelar

Golvet bör tvättas regelbundet för att bibehålla den skyddande såphinnan och för att se vackert ut. Golvtvätt ska normalt ske 1 gång i veckan i kök och belastade rum och ca var annan vecka i övriga rum. Dinesen Golvsåpa Vit kan färga av sig på t.ex. strumpor, men färgen försvinner när de blir tvättade. Man ska vara noga med att inte få den vita såpan på möbler, karmar osv. Eventuella stänk kan oftast lätt tas bort med en ren och fuktig trasa direkt efter att golvet har blivit tvättat.

#### Allmänt

Ett riktigt bra val för de flesta privata bostäder. Det är viktigt att använda Dinesen Lut, eftersom andra typer av barrträslut kan ge missfärgning på Douglas och Furu. Likaså är Dinesen Golvsåpa specialutvecklat för Dinesen plankor och ger ett bättre skydd än andra golvsåpor. Se våra instruktionsvideor på [dinesen.com](http://dinesen.com) för en utförlig demonstration av hur ett såpbehandlat Dinesen golv tvättas korrekt.

Behandling med Dinesen Lut och Golvsåpa rekommenderas generellt inte för Dinesen plankor i Ek.

### 1.2 Dinesen Lut och Olja | Douglas, Furu

#### Fördelar

Grundbehandlingen med olja förseglar ytan helt från början, och golvet behöver inte tvättas lika ofta som ett såpbehandlat golv. Golvet är lätt att rengöra med Dinesen Golvsåpa för oljade och lackade trägolvet.



#### Nackdelar

Golvet måste regelbundet behandlas på nytt med olja för att återställa oljeskiktet och försegla ytan igen. Hur ofta beror på golvet belastning. Så länge oljeytan inte är nedsliten är det inte nödvändigt att lutbehandla golvet innan återbehandlingen. Det är möjligt att olja mindre områden, men det mest enhetliga resultat uppnås genom att behandla hela golvytan. Om oljeytan är nedsliten är det nödvändigt att slipa golvet och börja från början med Dinesen Lut och Dinesen Olja. Tryckmärken är svårare att ta bort vid golvtvätt än på ett såpbehandlat golv, eftersom den förseglade ytan förhindrar vattnet från att tränga ner och få tryckmärket att resa sig. Ett oljebehandlat golv verkar mer rödaktigt i början jämfört med ett såpbehandlat golv, men det kommer att minska med tiden.

#### Allmänt

En stark behandling. Mycket lämpligt för jäktade familjer och företag. Rekommenderas alltid för bostäder som endast är bebodda delar av året. Dinesen Olja är lätt att arbeta med.

### 1.3 Dinesen Olja | Douglas, Furu, Ek

#### Fördelar

Dinesen Olja ger golvet ett fint, varmt och rikt uttryck. Oljan ger en tålig yta som är lätt att rengöra med Dinesen Golvsåpa för oljade och lackade trägolv.

#### Nackdelar

Golvet måste regelbundet behandlas på nytt med olja för att återställa oljeskiktet och försegla ytan igen. Så länge oljeytan inte är nedsliten är det inte nödvändigt att slipa golvet innan återbehandling. Det är möjligt att olja mindre områden, men det mest enhetliga resultat uppnås genom att behandla hela golvytan.

#### Allmänt

En stark behandling. Oljebehandling ger möjlighet att välja mellan flera färger, men var medveten om att golvet ska slipas och behandlas igen om färgen ändras. Vi erbjuder olja i färgerna vit, ljus och natur som standard. **Speciellt för Douglas:** Det rekommenderas att lutbehandla Dinesen golv i Douglas, eftersom en behandling med Vit Olja, Ljus Olja eller Natur Olja resulterar i en lätt rödaktig look. Olja i en mörk nyans kan påföras utan föregående lutbehandling. **Speciellt för Ek:** En behandling med Vit Olja ger en mycket ljus yta, medan Ljus Olja ger ett utseende som påminner mycket om obehandlad ek. Natur Olja lämnar ett varmt uttryck och framhäver träets karaktär.

### 1.4 Lack | Douglas, Furu, Ek

#### Fördelar

En behandling med lack medför att ytan är helt förseglad, och ger en yta som inte behöver underhållas, utan endast rengöras efter behov. Golvet är lätt att rengöra med Dinesen Golvsåpa för oljade och lackade trägolv.

#### Nackdelar

Tryckmärken reser sig inte igen vid golvtvätt. Observera att plankor i Douglas och Furu i allmänhet får fler tryckmärken än Ek. Om det finns repor i lacken kan smuts tränga ner i plankan och orsaka skada. Golvet måste därför lackas igen efter behov. Om golvet ska lackas igen måste det göras innan lacken slits ner helt, annars är det nödvändigt att slipa och lacka golvet igen. Reparation av fläckar på en lackad yta kommer inte att ge ett snyggt resultat.

## Allmänt

Mycket lämpligt för branscher där det inte finns tid eller möjlighet för frekvent golvtvätt. Lack är bäst lämpad för Dinesen plankor i Ek. Beroende på golvet användning kan lackering i speciella tillfällen vara rätt val för Douglas och Furu, men oftast är Lut och Golvsåpa eller Olja en mycket bättre behandling för barrträ. Ring gärna till oss för ytterligare rådgivning.

Det är viktigt att tillämpa ett lack som rekommenderas av Dinesen för att undvika lackbindning vilket kan skada plankorna. Lack utan pigmentering ger plankorna ett rödaktigt utseende. Detsamma gäller om plankorna inte behandlas med olja innan lackering.

- ❗ En felaktig lackering kan förstöra golvet. Observera att vattenbaserad lack kan orsaka lackbindning, vilket förhindrar plankornas naturliga rörelser och därmed skadar dem. Det är viktigt att golvet oljas innan lack påföres (1-komponent), eftersom oljan minskar risken för lackbindning.

## 1.5

### Kompatibilitetstabeller

Få en översikt över de olika ytbehandlingarna och val av rengörings- och vårdprodukter.

#### 1.5.1 Val av ytbehandling

	Douglas	Furu	Ek
Lut och Golvsåpa	Kompatibelt	Kompatibelt	Inte kompatibelt
Lud og Olie	Kompatibelt	Kompatibelt	Inte kompatibelt
Hvid Olie	Kompatibelt (lätt rödaktig look)	Kompatibelt	Kompatibelt
Lys Olie	Kompatibelt (lätt rödaktig look)	Kompatibelt	Kompatibelt
Natur Olie	Kompatibelt (lätt rödaktig look)	Kompatibelt	Kompatibelt
Lak	Kompatibelt (med förbehåll)	Kompatibelt (med förbehåll)	Kompatibelt

Tabell 1

#### 1.5.2 Val av rengöringsprodukter

	Dinesen Golvsåpa Vit/Natur	Dinesen Golvsåpa till oljade och lackade trägolv
Lut och Golvsåpa	Kan tillämpas	
Lut och Olja		Kan tillämpas
Vit Olja		Kan tillämpas
Ljus Olja		Kan tillämpas
Natur Olja		Kan tillämpas
Lack		Kan tillämpas

Tabell 2

### 1.5.3 Val av vårdprodukter

	Dinesen Golvsåpa Vit/Natur	Dinesen Olja Vit/Ljus/Natur	Junckers ProFinish golvlack, ultramatt
Lut och Golvsåpa	Kan tillämpas		
Lut och Olja		Kan tillämpas	
Vit Olja		Kan tillämpas	
Ljus Olja		Kan tillämpas	
Natur Olja		Kan tillämpas	
Lack			Kan tillämpas

Tabell 3

## 1.6

### Terrassplankor

Terrassplankor i Dinesen Douglas behöver inte bli behandlade eftersom de är producerade för att ligga ute. Obehandlade terrassplankor kommer normalt att få ett gråaktigt utseende på grund av vädrets påverkningar.

Alternativt kan terrassplankor behandlas med olja, lämpligt för utomhusbruk. Dinesen tillhandahåller inte sådana oljor, men rekommenderar att kontakta en bra färghandel eller byggmarknad för ytterligare råd.

## 2 Viktig information före behandling

### 2.1 Byggnad

- Byggnaden ska vara torr och fri från byggfukt i enlighet med Dinesens fuktvägledning. Påbörja aldrig behandlingen innan byggnaden är stängd, torr och varm och fukten är under kontroll.
- Temperaturen ska ligga mellan 18 och 25 °C.
- Luftfuktigheten ska ligga mellan 35 och 65 % RF, och får under vintern inte överstiga 50 % RF. Hygrometer kan köpas hos Dinesen.
- Dessutom är det viktigt att följa Dinesens vägledningar i allmänhet.

### 2.2 Golv

- Golvet ska vara helt plant och jämnt. Om golvet inte slipas korrekt eller enhetligt kommer det att synas på ytbehandlingen och göra rengöring och skötsel svårare.
- Träfukten får inte överstiga 13-14 %. Plankorna levereras med ett fuktinnehåll på 8-10 % och ska monteras omgående efter leverans. Om träfukten är för hög finns det risk för att plankorna avvisar ytbehandlingen.
- Ytan måste vara torr och ren och dammsugas precis innan behandlingen.

### 2.3 Utrustning och verktyg

Välskötta verktyg av bra kvalitet är en förutsättning för ett bra resultat. Nedan finns en översikt över utrustning och verktyg som kan behövas i samband med slipning, grundbehandling och skötsel.

#### 2.3.1 Slipning

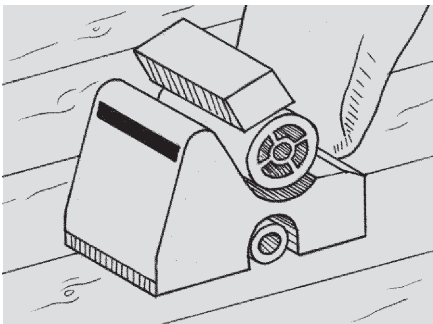

Figur 1: Bandslipmaskin  
Grovslipning – planslipning av plankorna

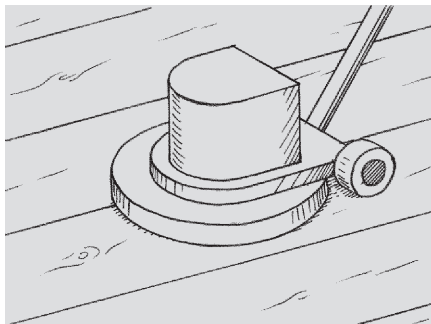

Figur 2: Rondellslipmaskin  
Finslipning

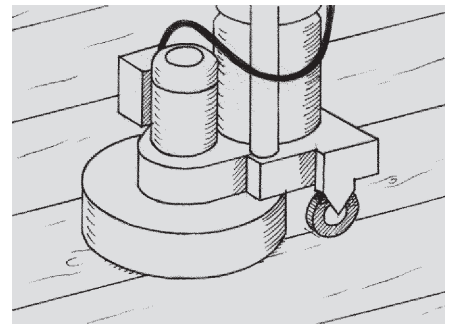

Figur 3: Trio-/quattroslipmaskin  
Finslipning

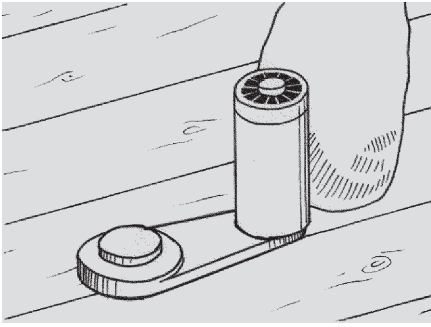

Figur 4: Kantslipmaskin  
Grovslipning – planslipning av plankorna

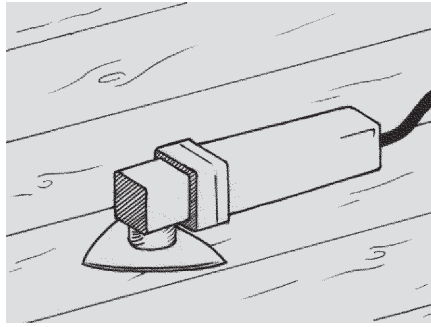

Figur 5: Deltaslipmaskin  
Finslipning

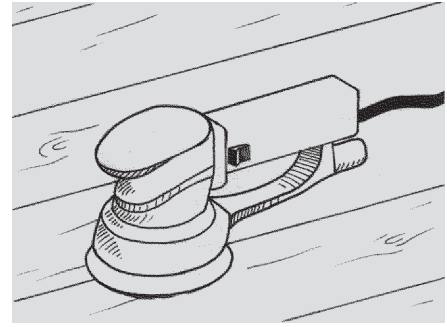

Figur 6: Excenterslipmaskin  
Finslipning

Slipmaskiner med inbyggd dammsugare och tygpåse rekommenderas.

### 2.3.2 Grundbehandling och skötsel

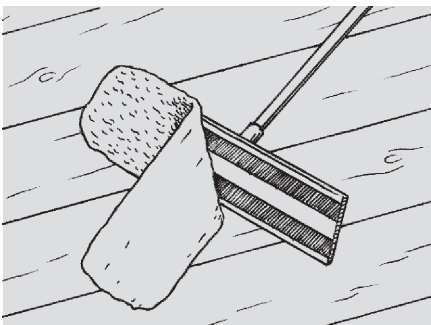

Figur 7: Golvmopp  
För golvtvätt

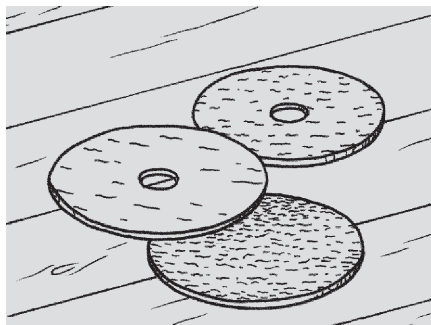

Figur 8: Polerrondeller  
För lätt slipning

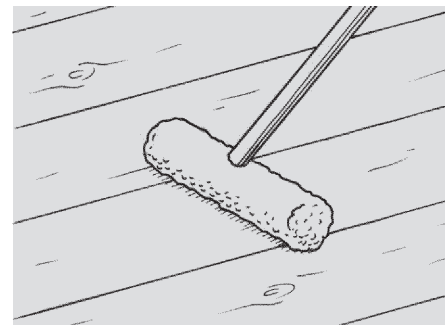

Figur 9: Lutborste  
För applicering av lut

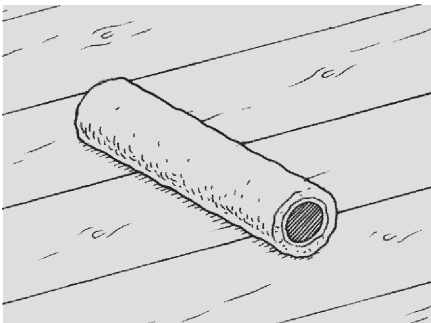

Figur 10: Mohairroller  
För påföring av olja

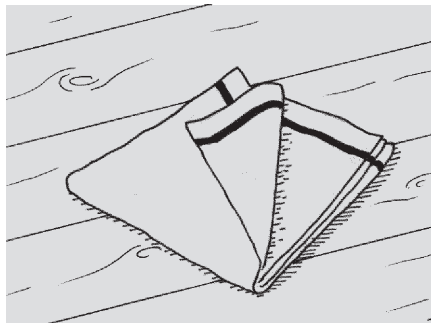

Figur 11: Bomullstrasar  
För polering/torka upp olja

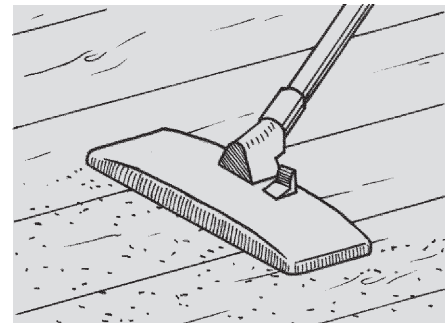

Figur 12: Dammsugare  
För rengöring av golvet

## 2.4

### Skötsel

Det är mycket viktigt att ta hänsyn till att golvet måste skötas för att hålla sig vackert. Golvet ska tvättas vid behov alltefter hur mycket rummet används och är placerat. Hall- och köksgolv är normalt de golv som är mest belastade i bostaden och kräver därför mer rengöring än övriga rum i bostaden.

#### 2.4.1 Vägledande underhållsintervaller

Såpbehandlade golv underhålls vanligtvis genom enkel golvtvätt. För oljebehandlade golv rekommenderas påföring av olja efter behov. Golvlack är inte en uteslitbar yta och därför kommer det att – beroende på användning – vara nödvändigt att omlackera ett lackat golv med jämna mellanrum. Var uppmärksam på att

ytbehandlingar med olja och lack inte slits ner helt. Ytbehandlingar kan normalt inte repareras, och golvet måste slipas ner till rent trä och behandlas igen om ytan är bruten.

Tabellen anger vägledande underhållsintervaller, beroende på hur mycket belastning det är på golvet.

- Jämn belastning: Sovrum, rum, vardagsrum och liknande
- Hög belastning: Butiker, showrooms, kök/allrum, kontor, hotell och liknande

	Jämn belastning	Hög belastning
Såpa	Tvättas var annan vecka	Tvättas ca 1 gång i veckan
Olja	Underhållsbehandlas årligen	Underhållsbehandlas var 6:e månad
Lack	Underhållsbehandlas vart annat år	Underhållsbehandlas årligen

Tabell 4

Vi rekommenderar att man hela tiden håller ett vakande öga på golvet för att se till så det får nödvändig skötsel i förhållande till det faktiska användningsmönstret, belastning och klimat. Ett såpbehandlat golv kräver relativt mycket uppmärksamhet i början, men det kommer att minska gradvis med tiden.

#### 2.4.2 Konsekvenser av bristande skötsel

Trä är ett levande material och om golvet missköts kommer det att få en rad naturliga konsekvenser. Bland annat kan följande fenomen uppträda:

- Delaminering och splitter  
Vid normal användning kommer alla trägolv att utsättas för mekaniskt slitage. Ytbehandlingar och regelbunden skötsel är därför mycket viktigt för att skydda träet. Man bör ägna särskild uppmärksamhet på slitage på barträgolv av Furu eller Douglas, som inte har samma slitstyrka som ett hårdträgolv i Ek. Den mjuka vårveden (de ljusa områdena i ådringarna) slits mer än höstveden (de mörka områdena), vilket kan resultera i att höstved och kvistar kommer att sticka ut i relief. En konsekvens av detta är delaminering, som kan leda till splitter och kan skada golvet. Man kan vanligtvis slipa bort delaminering och splitter om det upptäcks i tid.
- Vindsprickor  
Vindsprickor orsakas av för snabb torkning av träytan och framstår som hårfina sprickor. De är bara på ytan och är inte skadligt för plankan. Vindsprickor kan förekomma på välvårdade såväl som missköta golv, men är betydligt mer uttalad på ett misskött golv. Ju större uttorkning desto mer sannolikt är det att där kommer vindsprickor.
- Kådaextrakt (såpbehandlade golv)  
Kådaextrakt är ett hälsotecken för trä och ses som små mörka/svarta fläckar. Kådaextrakt kan förekomma både innan och efter ytbehandling. Värme från t. ex. slipning kan också framprovocera fläckar av kåda. Mindre områden avlägsnas med hushållssprit på en trasa. Större områden skuras med en såpblandning (blandningsförhållande: 0,5 liter Dinesen Golvsåpa till 5 liter ljummet vatten. 1:10) och vit skursvamp (t.ex. från 3M). Beroende på fördelning och mängd kan det vara nödvändigt att upprepa behandlingen 2-3 gånger. Kom ihåg att förnya såphinnan vid kraftig golvtvätt/skrubbning.

Dinesen rådgiver gärna i samband med missköta golv, men står inte för tillhörande kostnader.

### 2.4.3 Tryckmärken och repor

Det är oundvikligt att ett golv med tiden och användning får tryckmärken och repor. Men med några enkla förhållningsregler kan man minska omfattningen betydligt. Trägolvs ska skyddas mot smuts från skor. Det bör alltid ligga en bra och stor dörrmatta vid alla ingångsdörrar. En matta under matbordet kan vara en förnuftig lösning. Det är viktigt att använda möbeltassar under flyttbara möbler och stolsben samt lägga ett plastskydd under skrivbordsstolen.

Undvik också vassa saker, spetsiga stilletter och annat som kan repa och ge märken i golvet. Dessutom är det viktigt att dammsuga golvet så smuts, sand och annan torr smuts, som kan skada golvet, snarast möjligt avlägsnas.

På ett golv i Douglas kommer de flesta tryckmärken att försvinna av sig själv vid nästa golvtvätt. Större hack och märken tas enklast bort genom att snarast möjligt hälla lite varmt vatten ner i hålen. Träets porer kommer att suga upp vattnet och resa sig igen. Det kan bli nödvändigt att upprepa behandlingen under några dagar. Det är både enkelt och effektivt. Om träfibrerna bryts är denna behandling inte tillräcklig utan kräver en reparation.

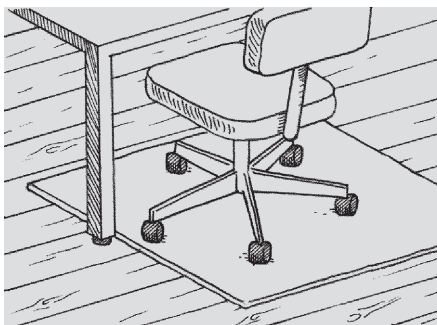

Figur 13: Skydda golvet

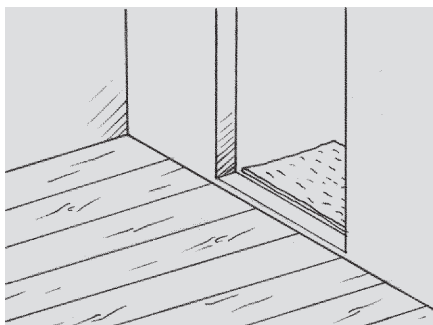

Figur 14: Dörrmatta

- 📌 Kom ihåg möbeltassar under stolsben samt plastskydd under skrivbordsstolen.

Vid montering kan nivåskillnader på ca 1 mm mellan plankorna förekomma, vilket är inom toleransgränsen. Räkna därför med att vid första slipningen slipas mellan 0,5-1 mm av plankorna. Senare slipningar är normalt något mindre, beroende på repor, märken och liknande som ska slipas bort. I en massiv planka är där material för flera slipningar.

Slipning ska utföras noggrant för att det önskade resultatet ska nås. Vi rekommenderar därför att arbetet utförs av en ansedd och erfaren golvslipare.

Om golvet är skruvat och pluggat uppifrån slipas först den överflödiga pluggen ned med en liten bandslipmaskin så de är i jämnhöjd med plankorna. Alternativt används en kantslipmaskin.

Slipa alltid golvet i plankornas längdriktning. Längs kanter, i hörn, vid elementrör m.m. används en kantslipmaskin, t.ex. i kombination med delta- och excenterslipmaskin.

- ❶ Kornstorlekarna får maximalt ha ett hopp på 20. Se till att slipränder från föregående slipning tas bort.

Tillvägagångssätt

1. Slipa golvet med bandslipmaskin, korn 60-80. Använd en kantslipmaskin till att slipa kanter och områden vid elementrör etc.
2. Slipa golvet med en trio- eller quattroslipmaskin, börja med korn 60-80, och sluta med korn 100-120. Alternativt används en bandslipmaskin där det avslutas med korn 100-120 och rondellslipmaskin korn 100-120.
3. Golvet och angränsande ytor (t.ex. fönsterkarmar) dammsugas grundligt innan ytbehandlingen påbörjas. Endast dammsugning, ingen rengöring.

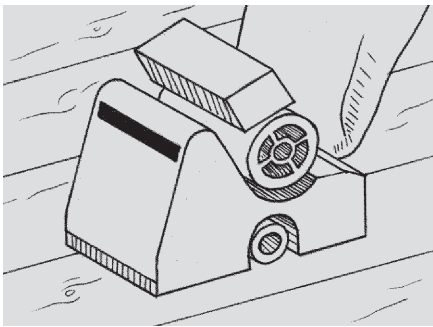

Figur 15: Bandslipmaskin

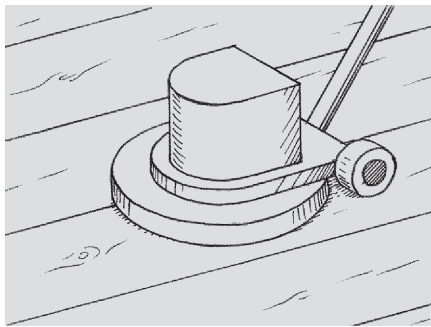

Figur 16: Rondellslipmaskin

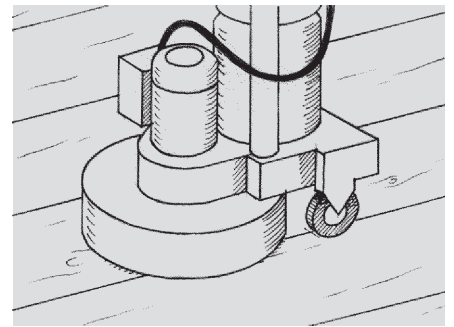

Figur 17: Trio-/quattroslipmaskin

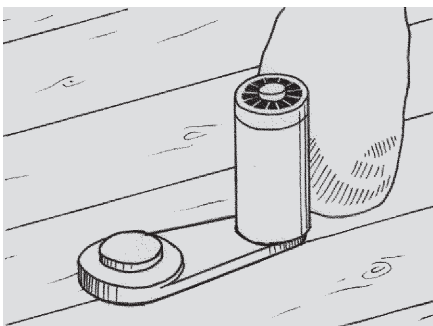

Figur 18: Kantslipmaskin

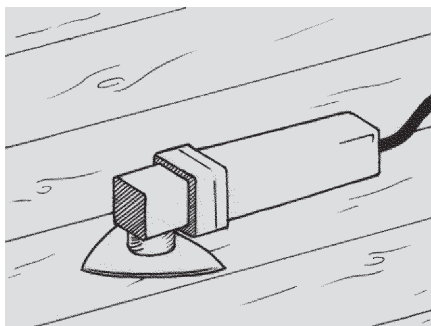

Figur 19: Deltaslipmaskin

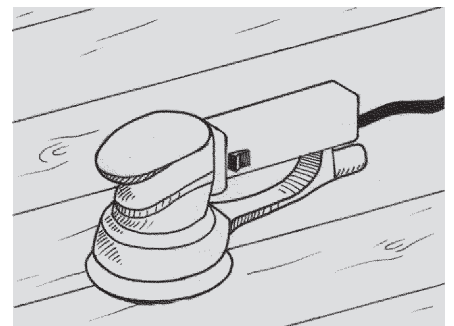

Figur 20: Excenterslipmaskin



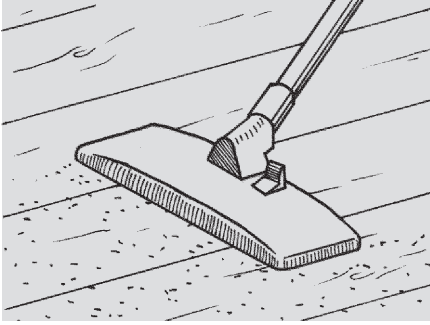

Figur 21: Dammsugare

Efter slipningen ska golvet översida vara plant och jämnt och utan nivåskillnader mellan plankorna. Där får inte vara synliga övergångar mellan golvslipningen och kant/hörnslipningen, liksom det inte får förekomma synliga repor som orsakats av slipmaskinerna.

Ska golvet inte omedelbart slipas och behandlas efter läggning, täcks golvet med en kraftig grå golvpapp (400 g/m<sup>2</sup>) eller liknande diffusionsöppet material. Om pågående byggnadsaktivitet gör att extra skydd blir nödvändigt, kan masonitskivor, som tejpas i alla skarvar, läggas ut.

Om golvet täcks ska hela golvytan vara likartat och fullständigt täckt, eftersom ljus- och solpåverkan annars kan medföra nyansskillnader på golvet. All användning av tejp direkt på obehandlade såväl som behandlade golv avråds.

Golvslipning både dammar och bullrar. Därför rekommenderas andningsmask och hörselskydd enligt gällande regler.

## 4.1 Dinesen Lut och Golvsåpa | Douglas, Furu

Behandlingen består av lut vilket ger träet en ljus färg och stoppar den naturliga patineringen, och såpa, som bildar en såphinna som skyddar trägolvet mot fett, smuts och slitage. Dinesen Lut är särskilt lämpligt för behandling av Dinesen golv i Douglas och Furu, eftersom den milda luten ger golvet ett fint och ljust utseende.

	Vägledande torktider
Lut	6 timmar
Första såpbehandling	20 minuter
Andra såpbehandling	2-4 timmar
Totalt	8-11 timmar

Tabell 5

## 4.1.1 Lutbehandling



Figur 22: Dinesen Lut  
Åtgång: ca 8 m<sup>2</sup>/liter

## Tillvägagångssätt

1. Skaka dunken ordentligt. Det är viktigt att få pigmenteringen jämnt fördelad.
2. Häll luten i en plasthink. Kom ihåg att röra om i luten under hela behandlingen.
3. Applicera luten i plankornas längdriktning med hjälp av lutborste, pensel eller roller. Använd rikligt med lut och dra överflödigt lut i plankornas längdriktning.
4. Låt golvet torka i minst 6 timmar vid 20 °C och 50 % RF.
5. Golvet slipas lätt med rondellslipare med slipnät eller sandpapper i korn 120-150. En bit lätt använt slipnät kan med fördel användas. Alternativt bör slipnätet slipas med en betongflisa eller en karborundumsten, innan det används.

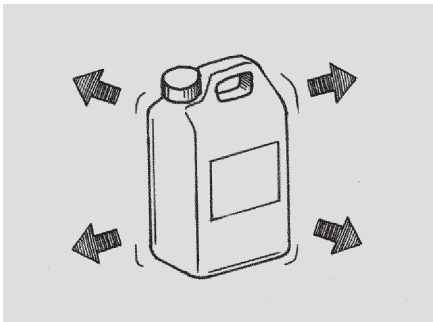

Figur 23: Skaka dunken

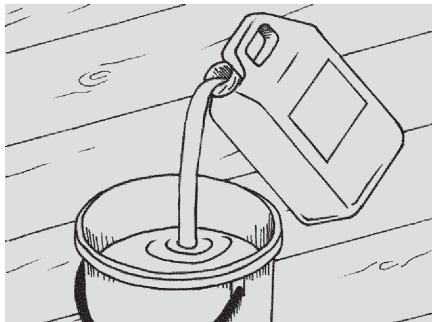

Figur 24: Häll upp

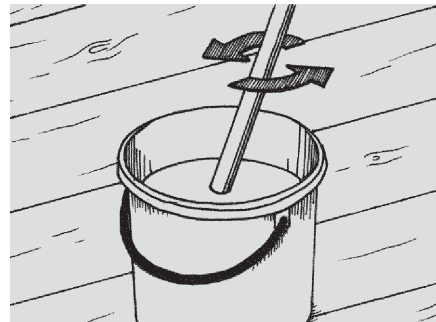

Figur 25: Rör om med jämna mellanrum

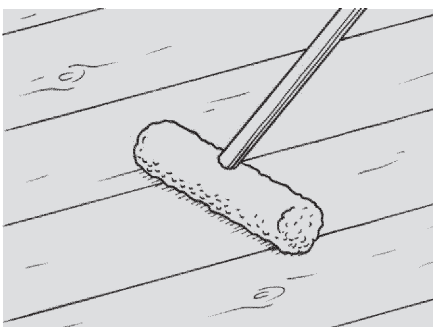

Figur 26: Applicera

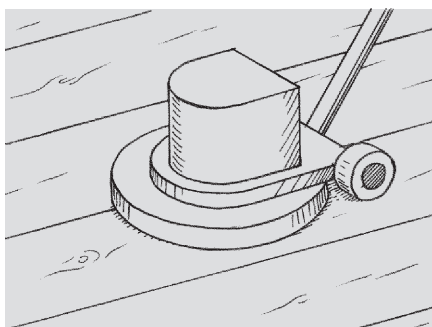

Figur 27: Slipa lätt

- ❶ Efter lutbehandling är golvet mycket ömtåligt eftersom luten öppnar träets yta. Det ska därför snarast behandlas med Dinesen Golvsåpa när det är torrt.

#### 4.1.2 Såpbehandling



Figur 28: Dinesen Golvsåpa  
Åtgång: ca 16 m<sup>2</sup>/liter

Tvätta golvet två gånger med Dinesen Golvsåpa Natur eller Dinesen Golvsåpa Vit. Önskas en mycket ljus yta används den vita såpan. Som alternativ till skurtrasa eller golvmopp kan en ren lutborste användas.

#### Tillvägagångssätt

1. Skaka dunken kraftigt. Det är viktigt att få pigmentering och vax jämnt fördelat.
2. Vid första tvätt löses 2,5 liter Dinesen Golvsåpa upp i 5 liter ljummet vatten. **1:2**  
Vid andra tvätten löses 1,5 liter Dinesen Golvsåpa upp i 5 liter ljummet vatten. **1:3**
3. Tvätta golvet i plankornas längdriktning.
4. Torka av golvet med en golvmopp eller skurtrasa urviden i såpvatten. Det är viktigt att trasan eller moppen inte vrids ur i rent vatten, utan i hinken med såpa, eftersom det vill ta bort för mycket av såpan.

5. Golvet ska torka minst 20 minuter mellan första och andra såptvätten. Efter andra såptvätten ska golvet torka 2-4 timmar.
6. Polera golvet med en grön polerrondell. Detta ger golvet en likartad yta och bildar en god grund för den allmänna golvtvätten framöver.



Figur 29: Skaka dunken

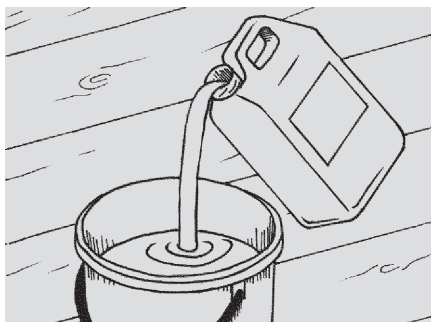

Figur 30: Häll upp

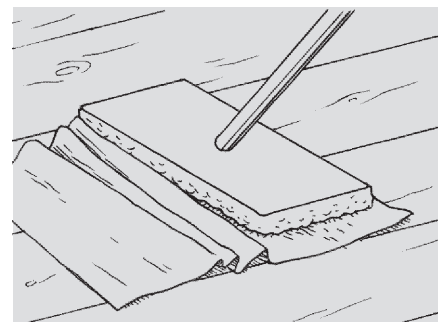

Figur 31: Tvätta

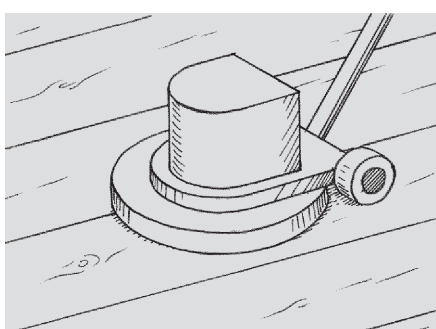

Figur 32: Polera

## 4.2 Dinesen Lut och Olja | Douglas, Furu

Behandlingen består av lut vilket ger träet en ljus färg och stoppar den naturliga patineringen, och olja, som förseglar ytan och lägger sig som ett skyddande lager mot slitage ovanpå träet. Dinesen Lut är särskilt lämpligt för behandling av Dinesen golv i Douglas, eftersom den milda luten ger golvet ett fint och ljust utseende. Lutbehandling av Ek kan inte rekommenderas.

	Vägledande torktider
Lut	6 timmar
Olja vått-i-vått	24-36 timmar
Färdigoljning	24-36 timmar
Totalt	78 timmar (3 dagar)

Tabell 6

## 4.2.1 Lutbehandling



Figur 33: Dinesen Lut  
Åtgång: ca 8 m<sup>2</sup>/liter

### Tillvägagångssätt

1. Skaka dunken ordentligt. Det är viktigt att få pigmenteringen jämnt fördelad.
  2. Häll luten i en plasthink. Kom ihåg att röra om i luten under hela behandlingen.
  3. Applicera luten i plankornas längdriktning med hjälp av lutborste, pensel eller roller. Använd rikligt med lut och dra överflödigt lut i plankornas längdriktning.
  4. Låt golvet torka i minst 6 timmar vid 20 °C och 50 % RF.
  5. Golvet slipas lätt med rondellslipare med slipnät eller sandpapper i korn 120-150. En bit lätt använt slipnät kan med fördel användas. Alternativt bör slipnätet slipas med en betongflisa eller en karborundumsten, innan det används.
- ⚠ Efter lutbehandling är golvet mycket ömtåligt eftersom luten öppnar träets yta. Det ska därför snarast behandlas med Dinesen Olja när det är torrt.



Figur 34: Skaka dunken

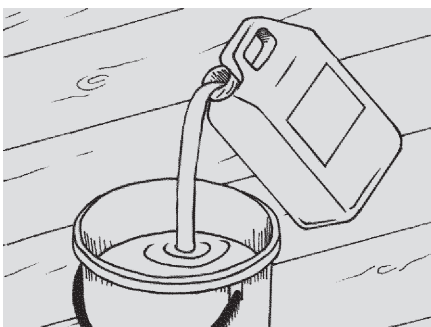

Figur 35: Häll upp

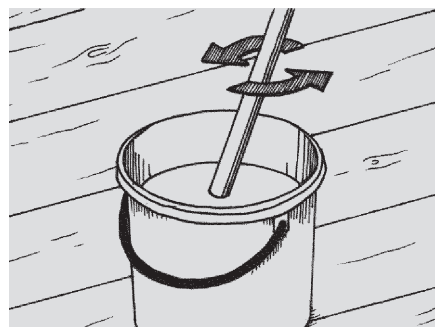

Figur 36: Rör om med jämna mellanrum

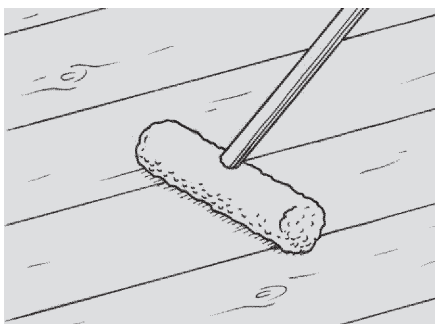

Figur 37: Applicera

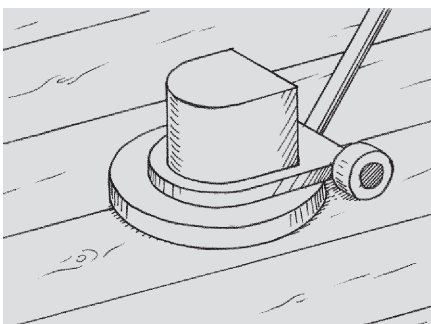

Figur 38: Slipa lätt

## 4.2.2 Påföring av olja



Figur 39: Dinesen Olja  
Åtgång: ca 5-10 m<sup>2</sup>/liter vid grundbehandling  
och ca 20-30 m<sup>2</sup>/liter vid färdigoljning

### Grundbehandling

1. Påför två lag Dinesen Olja vått-i-vått med 30-45 minuters intervall. Påför oljan med en färgroller. Alternativt kan en polermaskin och vit polerrondell användas.
  - ❗ Golvet ska mättas med olja.
2. Efter max 30-45 minuter poleras oljan ned i golvet med en polermaskin med bomullstrasa. Det kan förekomma överskott av olja, som inte får torka på ytan.
3. Låt oljan härda i 24-36 timmar. Golvet får inte beträdas under denna tid.

### Färdigoljning av grundbehandlade golv

1. Golvet slipas lätt med en polermaskin med grön polerrondell.
2. Dammsug golvet.
3. Påför ytterligare minst ett lag Dinesen Olja med en polermaskin med en oljefuktad bomullstrasa tills träet blivit mättat.
4. Efter max 30 minuter poleras golvet med en polermaskin med bomullstrasa. Det kan förekomma överskott av olja, som inte får torka på ytan.
5. Oljan ska torka i minst 24-36 timmar (vid 20 °C och 50 % RF) och erhåller maximal slitstyrka efter 72 timmar. Vid behov upprepas behandlingen tills träet är helt mättat.

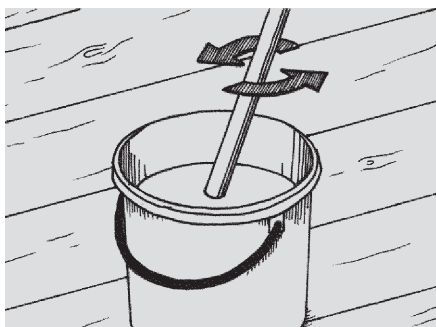

Figur 40: Rör om

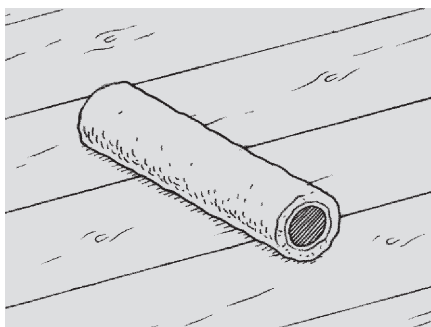

Figur 41: Mohairroller

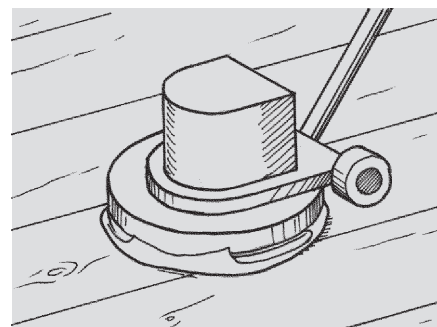

Figur 42: Polera

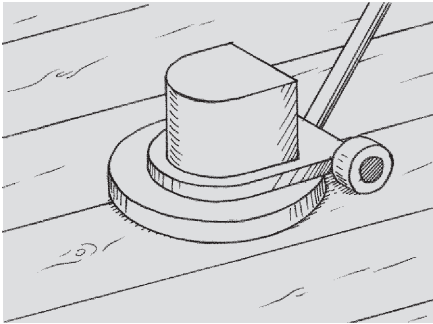

Figur 43: Slipa lätt (grön polerrondell)

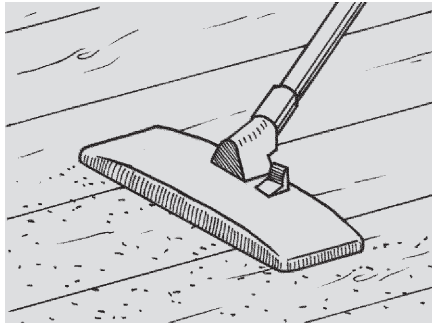

Figur 44: Dammsug

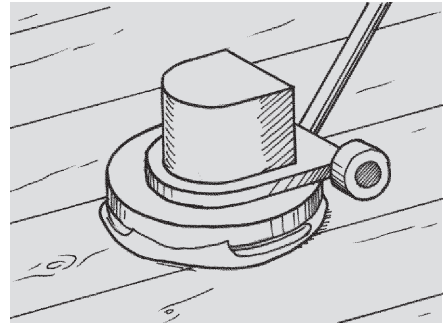

Figur 45: Påför ytterligare ett lager olja

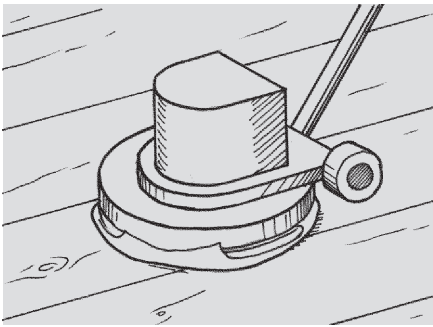

Figur 46: Polera

## 4.3

### Dinesen Olja | Douglas, Furu, Ek

En behandling med Dinesen Olja ger en stark yta. Golvet ges fukt innan oljebehandlingen för att kunna mättas tillräckligt med olja och därmed uppnå optimalt skydd och fördelning av färgpigment.

	Vägledande torktider
Olja vått-i-vått	24-36 timmar
Färdigoljning	24-36 timmar
<b>Totalt</b>	<b>72 timmar (3 dagar)</b>

Tabell 7

#### 4.3.1 Påföring av olja



Figur 47: Dinesen Olja  
Åtgång: ca 5-10 m<sup>2</sup>/liter vid grundbehandling  
och ca 20-30 m<sup>2</sup>/liter vid färdigoljning

## Förberedelse

1. Golvet torkas med en urvriden trasa eller en golvmopp, ytan ska vara jämnt fuktad. Detta förbereder fibrerna i golvet så oljan kan absorberas jämnt.
2. Låt golvet torka före oljebehandling.
  - ❗ Det är mycket viktigt att förbereda golvet innan behandlingen genom att tillföra fukt. Golvet kommer annars inte att mättas tillräckligt med olja.

## Grundbehandling

1. Påför två lag Dinesen Olja vått-i-vått med 30-45 minuters intervall. Påför oljan med en färgroller. Alternativt kan en polermaskin och vit polerrondell användas.
  - ❗ Golvet ska mättas med olja.
2. Efter max 30-45 minuter poleras oljan ned i golvet med en polermaskin med bomullstrasa. Det kan förekomma överskott av olja, som inte får torka på ytan.
3. Låt oljan härda i 24-36 timmar. Golvet får inte beträdas under denna tid.

## Färdigoljning av grundbehandlade golv

1. Golvet slipas lätt med en polermaskin med grön polerrondell.
2. Dammsug golvet.
3. Påför ytterligare minst ett lag Dinesen Olja med en polermaskin med en oljefuktad bomullstrasa tills träet blivit mättat.
4. Efter max 30 minuter poleras golvet med en polermaskin med bomullstrasa. Det kan förekomma överskott av olja, som inte får torka på ytan.
5. Oljan ska torka i minst 24-36 timmar (vid 20 °C och 50 % RF) och erhåller maximal slitstyrka efter 72 timmar. Vid behov upprepas behandlingen tills träet är helt mättat.

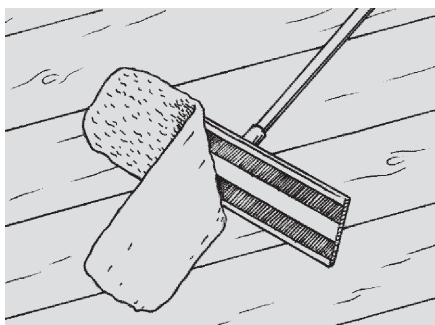

Figur 48: Golvmopp

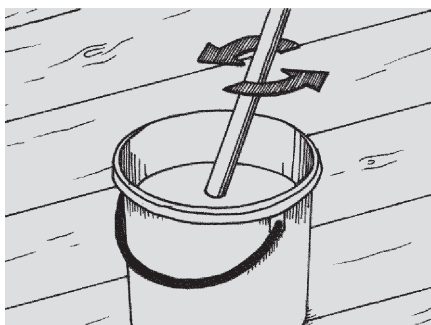

Figur 49: Rör om

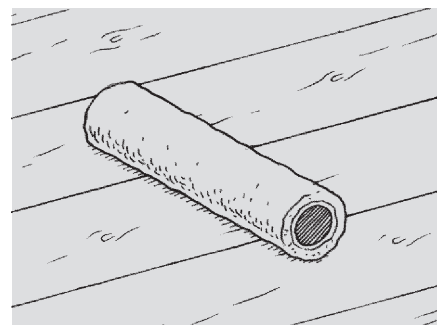

Figur 50: Mohairroller



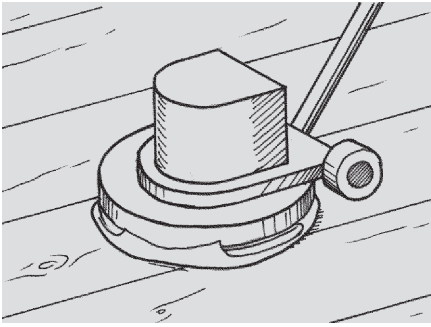

Figur 51: Polera

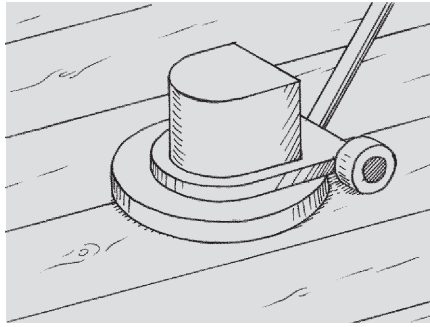

Figur 52: Slipa lätt (grön polerrondell)

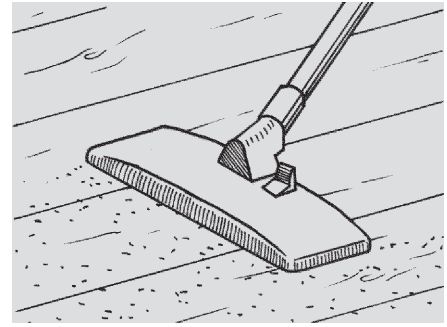

Figur 53: Dammsug

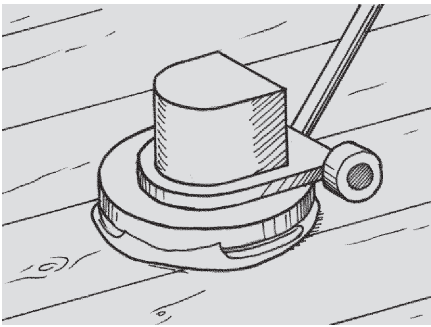

Figur 54: Påför ytterligare ett lager olja

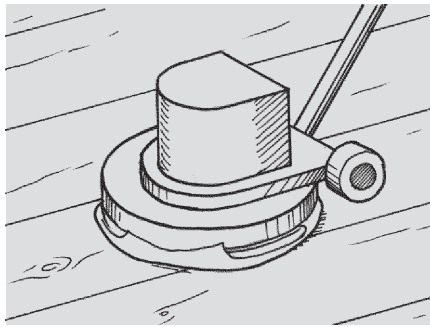

Figur 55: Polera

## 4.4 Lack | Douglas, Furu, Ek

Behandlingen består av både olja och lack. För att minimera risken för lackbindning, som kan förstöra plankorna, rekommenderas att använda följande lacksystem: Dinesen Olja och Junckers ProFinish golvlack, ultramatt

Lackering förseglar träytan fullständigt och är bäst lämpad för Dinesen plankor i Ek. Lacksystemet kan även användas till Douglas och Furu, men var uppmärksam på att tryckmärken inte reser sig igen vid golvtvätt, och att barrträgolv generellt får fler tryckmärken än ek.

- 🔴 Använd endast 1-komponent lack.

	Vägledande torktider
Oljning	3 dygn
Lackering	1 dygn
Totalt	100 timmar (4 dagar)

Tabell 8

Douglas och Furu behandlas med Dinesen Lut och Olja, se punkt 4.2 för tillvägagångssätt.

Ek oljas med Dinesen Olja, se punkt 4.3 för tillvägagångssätt.

#### 4.4.1 Lackering

- ❗ Det är viktigt, att såväl trä som lack har en temperatur på minimum 10 °C. Vi rekommenderar att temperaturen är 20 °C.



Figur 56: Junckers ProFinish golvlack, ultramatt  
Åtgång: ca 10 m<sup>2</sup>/liter

#### Tillvägagångssätt

1. Applicera första skiktet med lack jämnt med en korthårig mohairroller.
  2. Låt lacken torka i minst 4 timmar (vid 20 °C och 50 % RF).
  3. Mellanslipa golvet med slipnät eller sandpapper, korn 120-150.
  4. Applicera ytterligare 1-2 lager lack med korthårig mohairroller. Lacken ska torka i minst 4 timmar mellan varje applicering, dock max 2 lager lack per dygn.
- ❗ Golvet får inte täckas så det är fukttätt, belastas kraftigt, utsätts för smuts eller tvättas innan maximal hårdhet har uppnåtts efter 3 dygn.

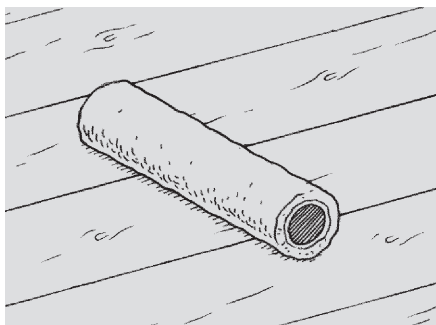

Figur 57: Applicera lack med korthårig mohairroller

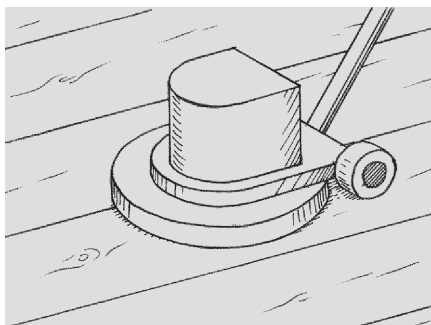

Figur 58: Mellanslipning

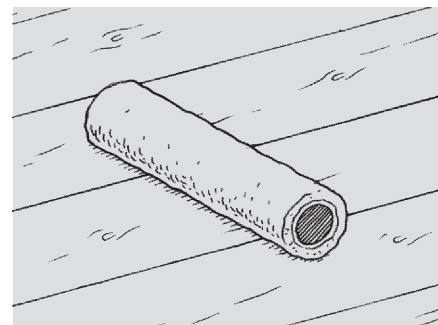

Figur 59: Applicera ytterligare lack med korthårig mohairroller

Golvet kan med försiktighet börja användas 8 timmar efter sista lackeringen.

Se till att där är god ventilation i rummet med hänsyn till tork- och härdningstider.

Ett Dinesen golv ska skötas för att hålla sig vackert. Se punkt 2.4.1 för vägledande underhållsintervaller, beroende på belastning och hur mycket slitaget golvet utsätts för och vilken behandling det har fått.

Det är viktigt att vara uppmärksam så att ytbehandlingar med olja och lack inte slits ner helt, dessutom gäller följande rekommendationer gällande rengöring och skötsel för de tre behandlingarna.

## 5.1 Rengöring och skötsel av ett såpbehandlat Dinesen golv

Dinesen Golvsåpa skyddar träet mot smuts och till viss del mot inträngande vätskor. Så länge såphinnan är hel och oskadad kommer golvet att förbli vackert och slitstarkt. Bryts hinnan kommer slitaget att göras direkt på träet, liksom smuts kan tränga in i trädets porer. Med tiden kommer träet att få ett torrt och slitet utseende. Det är därför viktigt att såphinnan bevaras och löpande förnyas.

För att uppbygga en mer motståndskraftig yta rekommenderas det att tvätta golvet med Dinesen Golvsåpa några gånger innan det börjar användas.

Se till att skydda golvet mot tryckmärken och repor enligt beskrivning vid punkt 2.4.3.

Golvet ska dammsugas vid behov så att sand, grus och annan smuts avlägsnas. Golvet ska alltid dammsugas innan det tvättas. Använd dammsugarens mjuka borstmunstycke avsedd för hårda golv.

### 5.1.1 Rengöring, vård och underhåll

Golvet ska tvättas vid behov och alltefter hur mycket rummet används. Dels ska golvet tvättas rent och dels ska såphinnan förnyas. Det betyder att även om golvet inte är smutsigt, så behöver golvet tvättas.

Även på ett rent golv kan såphinnan bli nedsliten, vilket i onödan sliter på golvet. Detta sker inte om såphinnan är hel och oskadad.

I samband med golvtvätt kan man passa på att undersöka golvets kondition. Finns det nedslitna partier, finns behov av att ändra på golvets underhåll.

Såpbehandlade golv kan tvättas med rikliga mängder såpvatten, bara det efteråt torkas upp.



Figur 60: Dinesen Golvsåpa  
Åtgång: ca 70 m<sup>2</sup>/liter

### Tillvägagångssätt

1. Skaka dunken kraftigt. Det är viktigt att få pigmentering och vax jämnt fördelat.
2. Blanda 0,5 liter Dinesen Golvsåpa med 5 liter ljummet vatten. 1:10  
Såpmängden kan ökas vid behov.
3. Tvätta golvet i plankornas längdriktning.
4. Tvätta 3-5 m<sup>2</sup> åt gången och torka därefter upp allt tvättvatten. Vrid ur moppen lätt och dra i plankornas längdriktning. Det är viktigt att lämna en mindre mängd såpvatten så att såphinnan byggs upp och förblir hel och oskadad.

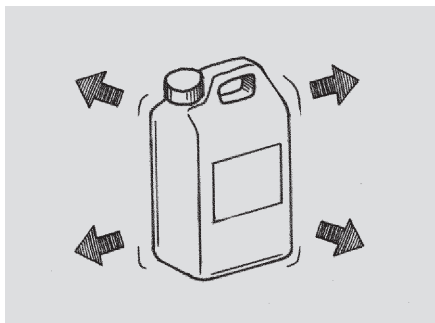

Figur 61: Skaka dunken

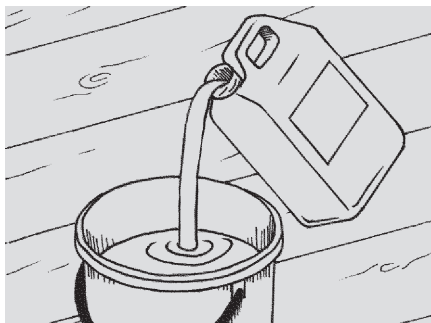

Figur 62: Häll upp

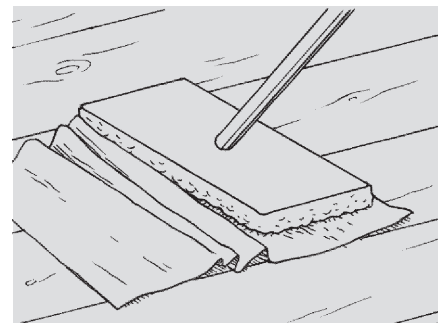

Figur 63: Tvätta

Om golvet däremot är smutsigt ska det tvättas med skurborsten, på vilken en vit skursvamp fästs. Doppa den vita svampen i såpvattnet och tvätta i plankornas längdriktning. Tvätta ett par gånger fram och tillbaka så att plankorna blir rena. Tvätta 3-5 m<sup>2</sup> åt gången och torka därefter upp med en hårt urvriden golvtrasa eller golvbopp. Genom en sådan ordentlig golvtvätt bör såphinnan bli förnyad.

Var försiktig vid tvätt runt bords- och stolben, där man annars kan se spår av såptvätt efter en tid. Mattor under möbler viks upp före golvtvätt och läggs ut igen när golvet är torrt. Man kan också försiktigt tvätta in till kanten av en matta.

Var observant på att man kan ändra golvets färg relativt mycket genom att valet av såpa – Dinesen Golvsåpa Vit eller Dinesen Golvsåpa Natur. Båda såpor ger ett gott skydd till golvet och gör det mycket lätt att tvätta rent.

Ett välskött golv kan tåla mycket. Spiller man t.ex. fett, rödvin, saft eller sås gäller det bara att genast torka upp fläcken med hushållsrulle eller disktrasa. Om fläcken ändå inte försvinner kan man använda den vita svampen. Låt eventuellt såpvattnet ligga på fläcken en halv timme och gör om behandlingen med skurborste och vit svamp. Tryck inte hårdare än nödvändigt, och torka efter med golvtrasan.

## 5.2 Rengöring och skötsel av ett oljebehandlat Dinesen golv

Dinesen Olja skyddar träet mot smuts och inträngande vätskor. Så länge oljehinnan är hel och oskadad kommer golvet att förbli vackert och slitstarkt. Bryts hinnan däremot kommer slitage att göras direkt på träet. Smuts och vätskor kommer att kunna tränga ner i träets porer och träet vill med tiden få ett torrt och slitet utseende. Det är därför mycket viktigt att oljehinnan bevaras.

## 5.2.1 Rengöring



Figur 64: Dinesen Golsåpa  
Åtgång, ca 250 m<sup>2</sup>/liter

### Tillvägagångssätt

1. Skaka dunken kraftigt.
2. Blanda 1 dl Dinesen Golsåpa med 5 liter ljummet vatten. 1:50
3. Tvätta golvet i plankornas längdriktning med så lite vatten som möjligt. Använd en hårt urvriden skurtrasa eller golvmopp.
4. Låt golvet torka. Golvet får inte lämnas vått.

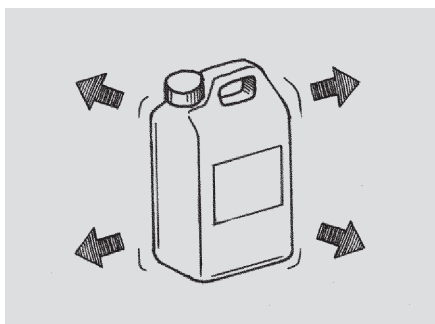

Figur 65: Skaka dunken

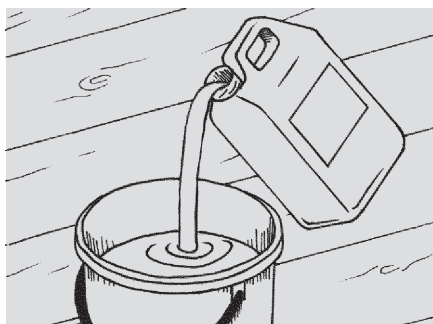

Figur 66: Häll upp

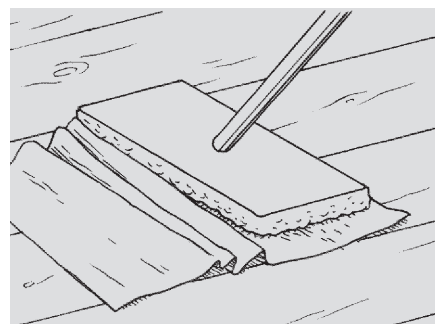

Figur 67: Tvätta

## 5.2.2 Vård och underhåll

Vid behov behandlas golvet med Dinesen Olja (samma olja som använts vid grundbehandlingen) för att återskapa oljehinnan och försegla golvytan. Man kan eventuellt nöjas med att behandla på slitna ställen.

Observera att oljehinnan inte får vara helt nedsliten. Vid dessa tillfällen kontaktas Dinesen för ytterligare rådgivning.



Figur 68: Dinesen Olja  
Åtgång, ca 20-30 m<sup>2</sup>/liter

### Tillvägagångssätt

1. Tvätta golvet med ättiksyra. Använd 1 dl ättiksyra (32 %) till 5 liter ljummet vatten 1:50. Tvätta golvet i plankornas längdriktning med en hårt urvriden skurtrasa eller golvmopp. Behandlingen torkar snabbt och neutraliserar eventuella smuts- och såprester. Upprepa eventuellt behandlingen tills golvet är helt rent. Det är inte nödvändigt att tvätta efter med vatten.
2. Golvet slipas lätt med en polermaskin med grön polerrondell.
3. Dammsug golvet.
4. Påför minst ett lag Dinesen Olja med en polermaskin med en oljefuktad bomullstrasa tills träet är mättat.
5. Efter max 30 minuter poleras golvet med en polermaskin med bomullstrasa. Det kan förekomma överskott av olja, som torkas av med en trasa.
6. Oljan ska torka i minst 24-36 timmar (vid 20 °C och 50 % RF) och erhåller maximal slitstyrka efter 72 timmar.

Golvet kan med försiktighet användas efter 24 timmar, men det rekommenderas att vänta 72 timmar.

Vid behandling av större golvarealer delas det upp i fält på ca 10-25 m<sup>2</sup>. Se till att de överlappande kanterna mellan de behandlade arealerna inte torkar innan behandlingen fortsätter.

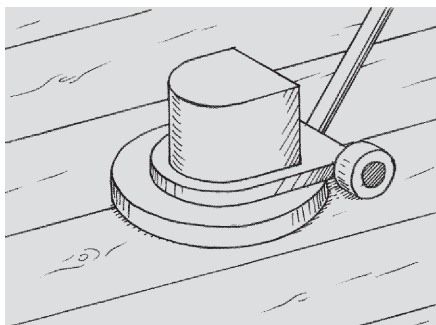

Figur 69: Slipa lätt (grön polerrondell)

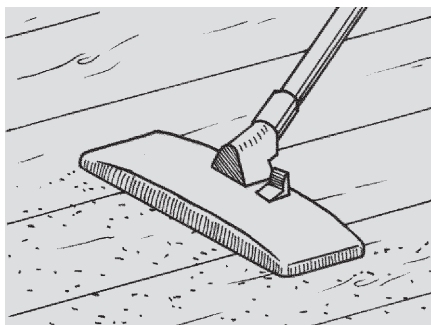

Figur 70: Dammsug

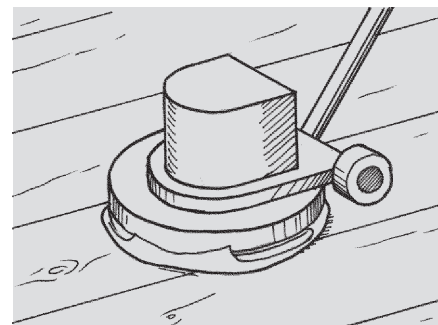

Figur 71: Applicera olja

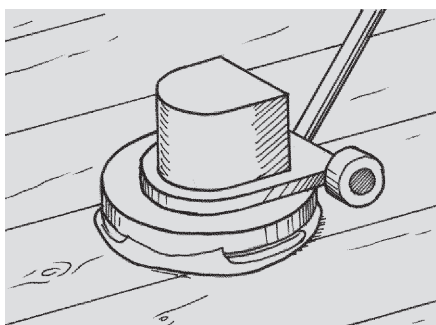

Figur 72: Polera

## 5.3

### Rengöring och skötsel av ett lackerat Dinesen golv

Lackeringen medför att ytan är helt förseglad, vilket gör golvet lätt att rengöra. Till gengäld är omlackering nödvändigt om det är mycket slitage på golvet. Om det finns repor i lacken kan smuts tränga ner i plankan och orsaka skada. Det är därför viktigt att lackera om golvet innan lacken slits ner helt.

Golvet ska dammsugas vid behov så att sand och annan smuts snabbt avlägsnas och inte repar golvet. Golvet ska alltid dammsugas innan det tvättas. Använd dammsugarens mjuka borstmunstycke avsedd för hårda golv.

#### 5.3.1 Rengöring

Golvet ska tvättas vid behov och alltefter hur mycket rummet används. I samband med golvtvätt kan man passa på att undersöka golvets kondition. Finns det nedslitna partier, finns behov av att ändra på golvets underhåll



Figur 73: Dinesen Golvsåpa  
Åtgång: ca 250 m<sup>2</sup>/liter

#### Tillvägagångssätt

1. Blanda 1 dl Dinesen Golvsåpa med 5 liter ljummet vatten. **1:50**
2. Doppa golvmopp eller skurtrasa i hinken och vrid ur den väl. Golvet tvättas med så lite vatten som möjligt.
3. Tvätta golvet i plankornas längdriktning. Överskjutande vatten torkas upp med en hårt urvriden skurtrasa eller golvmopp.
4. Låt golvet torka. Golvet får inte lämnas vått och ska vara helt torrt innan det kan beträdas igen.

### 5.3.2 Omlackering



Figur 74: Junckers ProFinish golvlack, ultramatt  
Åtgång: ca 10 m<sup>2</sup>/liter

#### Tillvägagångssätt

1. Dammsug golvet grundligt.
2. Tvätta golvet med ättiksyra. Använd 1 dl ättiksyra (32 %) till 5 liter ljummet vatten **1:50**. Tvätta golvet i plankornas längdriktning med en hårt urvriden skurtrasa eller golvmopp. Behandlingen torkar snabbt och neutraliserar eventuella smuts- och såprester. Upprepa eventuellt behandlingen tills golvet är helt rent. Det är inte nödvändigt att tvätta efter med vatten.
3. Golvet slipas noga med sandpapper i korn 180-220. Slipdamm dammsugas upp och golvet torkas av med en hårt urvriden skurtrasa och rent vatten. Golvet ska torka helt.
4. Gör en provapplicering med lack och en korthårig mohairroller på ett par mindre, diskreta områden 2 gånger med 4 timmars mellanrum.
5. Låt områdena torka i 24 timmar och kontrollera lackens fäste genom att skrapa lätt på områdena med kanten av ett mynt.
6. Om lacken har fäst väl och ytan är fin, lackeras hela golvet.
7. Om resultatet inte är tillfredsställande måste golvet slipas ner med maskin till rent trä, se avsnitt 3 för tillvägagångssätt. Efterföljande appliceras nytt lacksystem, se punkt 4.4 för tillvägagångssätt.
8. Lackeringen utförs enligt punkt 4.4.1.

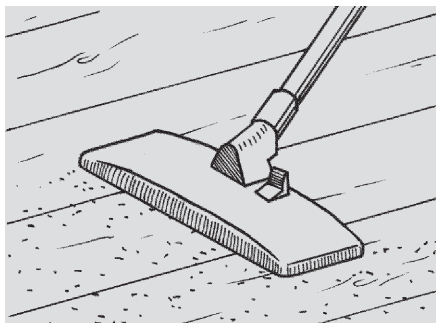

Figur 75: Dammsug

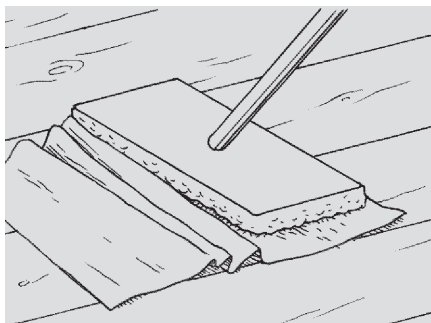

Figur 76: Tvätta

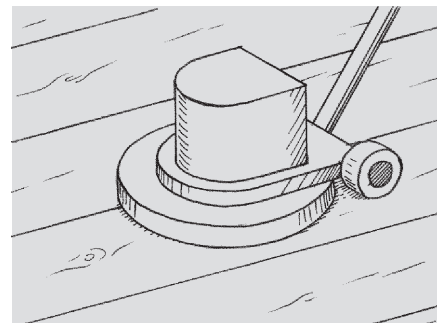

Figur 77: Slipa golvet



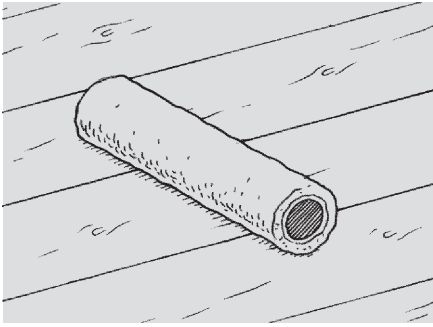

Figur 78: Gör en provapplicering med lack och en korthårig mohairroller

## 5.4 Användning av golvtvättmaskiner

Golvtvättmaskiner kan användas på färdigbehandlade Dinesen golv. Golvtvättmaskiner är bäst lämpade för oljade och lackade golv. Ett såpbehandlat golv kräver särskilda förhållningsregler.

Golvtvättmaskinen ska både kunna tvätta och torka (uppsugning) och ha ett roterande skurdäck (disk) t.ex. typ 451 eller 755 från Nilfisk Advance eller Genie från FIMAP. På skurdäcket ska användas en mjuk borste för trägolv och såplösning av 0,5 liter Dinesen Golvsåpa och 5 liter ljummet vatten 1:10. Golvet ska tvättas i plankornas längdriktning.

Vi rekommenderar att ett såpbehandlat golv tvättas manuellt. Om golvet tvättas med golvtvättmaskin ska rengöring alltid kombineras med fuktmoppning för att säkerställa tillfredsställande rengöring och återställa såphinnan.

Det rena golvet fuktmoppas efter behov, t.ex. efter var tredje golvtvätt, med mopp eller urvriden skurtrasa som fuktats med en såplösning av 0,5-1 liter Dinesen Golvsåpa och 5 liter ljummet vatten 1:10/1:5.

Tvätta/fuktmoppa i plankornas längdriktning. Den färdigmoppade golvytan ska lämnas fuktig, men inte våt. Observera att om såphinnan inte återställs kommer golvet att bli ömtåligare och då ökar slitaget.

## 6 Fallgropar

Grunden för en lyckad ytbehandling är en bra slipning. Fel och brister i slipningen följer med i efterföljande behandlingar och kommer även att prägla det slutliga resultatet.

Det rekommenderas å det kraftigaste att först utföra en ytbehandling på en provyta, eller åtminstone en test på en bit avsågat trä. Såsom nämnts ovan har slipningen en stor betydelse för den slutliga färgnyansen och det är viktigt att få anpassat färg m.m. innan golvet behandlas i sin helhet.

### 6.1 Lutbehandling

Lut

Vid användning av fel lut kan man riskera missfärgning av golvet. Beroende på luttyper och dess aggressivitet kan det ge ett grönaktigt eller rödaktigt utseende.

### 6.2 Oljebehandling

Förfukta

Det är mycket viktigt att förfukta ekträ vid oljning så träet är jämnt fuktat innan behandling. Om det förfuktas ojämnt, eller golvet inte alls förfuktas, kan där inte uppnås en optimal mätnad. En bra förfuktning är speciellt viktigt när det används en färgad olja så att pigmenteringen kan fördelas ordentligt. Annars riskerar man att färgen inte blir som förväntat eller varierar mycket.

Otillräcklig oljemängd på ekträ

Ekträ innehåller garvsyra, om inte träet är tillräckligt mättat med olja finns det risk för att det uppkommer mörka fläckar på golvet. Är träet inte tillräckligt mättat med olja kan där även uppstå vita eller ljusa fläckar på ytan. Dessa fläckar framkommer typiskt om man spiller vatten i små mängder på golvet.

Ojämnt oljelager

Framstår som sjöar av olja och ses typiskt när överskottsolja inte har torkats upp i samband med behandlingen.

Lack

Vid lackering är det speciellt viktigt att golvet är tillräckligt mättat med olja, eftersom det annars finns risk för lackbindningar. På ekträ kan det även uppkomma fläckar på grund av garvsyra.

### 6.3 Diverse

Tejp

All användning av tejp direkt på obehandlade såväl som behandlade golv avråds.

Plåtburkar

Ytbehandlingar i metallhinkar/-burkar måste röras om, att skaka är inte tillräckligt.

1. Är det nödvändigt att slipa golvplankorna innan behandling?

**Svar:** Ja. En korrekt utförd slipning efter det att golvet är lagt, och innan behandlingen sätts igång, är nödvändigt för att utjämna små höjdskillnader mellan plankorna och säkra en jämn yta.

2. Är det nödvändigt att golven slipas och behandlas omedelbart efter läggning?

**Svar:** Nej. Men väntar man med det, rekommenderar vi att täcka golvet med en diffusionsöppen grå golvpapp (400 g/m<sup>2</sup>). Om det obehandlade golvet bara delvis täcks bör man tänka på att det kan medföra färgskillnader som ett resultat av solens inverkan på träet.

3. Kan man själv slipa och grundbehandla ett golv?

**Svar:** I princip ja. Dock vill vi starkt rekommendera att få en ansedd och erfaren golvslipare att utföra arbetet. Korrekt utförd slipning och grundbehandling har stor betydelse för golvet utseende och ger en jämn yta som är lätt att underhålla efteråt.

4. Vilken behandling är bäst lämpad för ett Dinesen golv?

**Svar:** Vilken ytbehandling som är mest optimal beror på träsorten och i synnerhet av användningen av golvet och inställningen till rengöring och underhåll. Se gärna avsnitt 1, eller kontakta vår tekniska avdelning för en mer grundig genomgång och utvärdering av ditt specifika projekt.

5. Varför är det viktigt att man uteslutande använder Dinesen Golvsåpa Vit eller Dinesen Golvsåpa Natur på ett såpbehandlat Dinesen golv?

**Svar:** Dinesen Golvsåpa Vit och Dinesen Golvsåpa Natur ger en motståndskraftig yta. Såpan är utvecklad speciellt för Dinesen plankor och bildar en skyddande såphinna. Färgen på golvet kan lätt justera genom att skifta mellan de två varianterna.

6. Hur undviker man skador på golvet?

**Svar:** Skador kan undvikas genom att följa rekommendationerna om skötsel och rengöring. Undersök golvet och reagera i tid. På så sätt kan man genom normal skötsel och underhåll säkra ett vackert golv och undvika problem som kräver en större förbättring.

7. Kan man ändra typ av behandling på ett redan behandlat golv?

**Svar:** Ja. Var dock medveten om att en slipning och förnyad behandling är nödvändigt. Det är därför fördelaktigt att välja rätt ytbehandling från början.

## 8 Allmänt

### 8.1 Dinesen vägledning

Innan läggning  
Läggning  
Hellimning  
Efter läggning

Se även våra detaljerade instruktionsvideor om slipning, grundbehandling, golvtvätt samt underhåll och skötsel på [dinesen.com](http://dinesen.com). Instruktionsvideorna fungerar enbart som ett komplement till våra vägledning.

### 8.2 Litteratur

Træinformation: "Træ 63" och "Træ 64" ([traeinfo.dk](http://traeinfo.dk))

Dinesens vägledning tar utgångspunkt i danska regelverk, varför förbehåll tas för nationella regler. Observera att vi endast kan ge råd om våra egna produkter, och att vi inte erbjuder någon rådgivning härutöver. För rådgivning om andra byggnadsdelar och produkter bör man vända sig till en fackman. Dinesen kan inte ge råd om bl.a. placering av isolering och ångspärrar. Eftersom vi inte har någon kontroll över den faktiska kvaliteten på hantverksarbetet, använt material och förhållandena på plats, utgör denna skriftliga vägledning inte någon form för garanti. Vista teckningar är endast vägledande.

Vi reserverar oss för eventuella tryckfel.

Dinesen  
Klovtoftvej 2, Jels  
6630 Rødding  
Danmark

+45 7455 2140  
info@dinesen.com  
[dinesen.com](https://dinesen.com)